

Bacteria
Mold
Elimination
System



水溶性切削油・工業用洗浄水・冷却水
除菌装置

アクアビームス

AQUABEAMS

悪臭防止
(環境改善)

劣化防止
(コスト削減)

品質向上
(不良低減)

こんな困り事ありませんか？

切削油等の腐敗により…

作業環境
悪臭が発生

設備への影響
スライムやヘドロ状
物質による配管詰まり

コスト増大
切削油の早期劣化
刃具寿命の低下

製品への影響
異物付着による外観不良
(サビ・藻類の付着)



【使用液の腐敗対策なら**アクアビームス**が最適です！】

メカニズムと効果

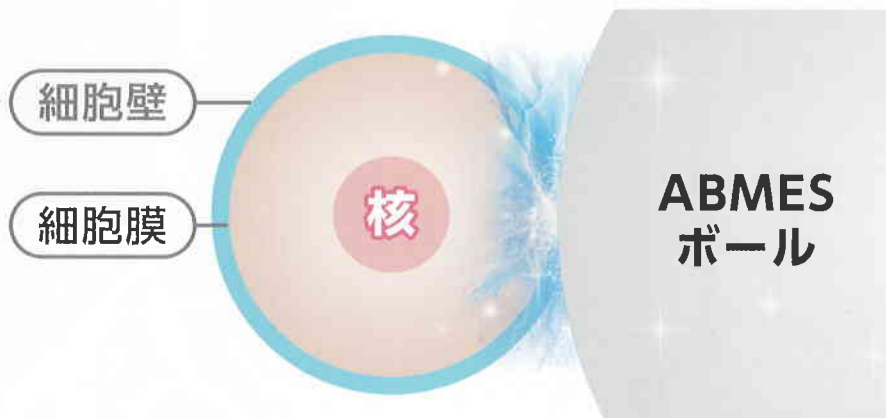

<ABMESの除菌の仕組み>

- ①液体中の細菌・カビ・藻類が ABMESボールと接触
- ②陰性に荷電した細菌・カビ・藻類が ABMESボールの陽性部分へ吸着
- ③ABMESボールの阻害効果で細胞壁・細胞膜を破壊

使用用途

水溶性切削油(工作機、研削盤)、洗浄水、冷却水(メッキライン)

ABMESボールの効果

- 切削油の腐敗を防止し、悪臭を抑制(作業環境改善)
- スライムの発生の防止(目詰まり等の解消)
- 防錆性能の維持(製品の品質向上)
- 切削油の寿命の延長(更液延長によるコスト低減)
- メッキライン専用水のカビ・藻類の発生防止(ブツ不良の低減)
- 冷却水のスライム・スケール・藻類の発生防止(熱効率の維持)



ABMESボールの安全性

- ABMESボールに練りこまれている薬剤の成分は、世界各国の公的機関で安全性が立証されています。
- ABMESボールに含有されている成分は溶出しませんので、使用液に影響を及ぼしません。

除菌効果データ

■ 検体:A社で採取した水溶性切削油

1. 臭気変化を計測比較

(測定器:臭気計測器 OMX-SR(神栄テクノロジー株式会社製))

検体の臭気レベル	
ブランク	ABMES処理
219	27

※新品の水溶性切削油で5~8

2. 細菌数を培養試験で比較

(一般細菌測定用培地を使用し、35℃で2日間培養)



ブランク	ABMES処理
3.2X10 ⁶ CFU/mL	100>

導入の流れ

第一段階

現状の使用液の検査
(ブランクとABMES処理)

試験項目	試験費用等
・一般細菌検出試験(培養試験) ・臭気テスト(臭気計測器)	無料

第二段階

デモ機による効果確認
(デモ機設置前と設置後1~2週間)

・一般細菌検出試験(培養試験) ・臭気テスト(臭気計測器)	無料
----------------------------------	----

第三段階

実機導入

使用液の管理	費用
・定期的な菌検出試験 ・3か月毎のボール洗浄	ご希望により 有料で実施

適用事例

さまざまな用途に使用できる幅広い適応性

液体除菌装置アクアビームスは、既に大手メーカー様で使用され、高い効果を発揮しています。

切削機高圧タイプに設置



切削機ラインに設置



メッキラインに設置



研磨機ラインに設置



ABMES(アクアビームス)のラインナップ

タイプ	CS		CL		CSW		CLW		A	大型仕様
商品										
対応液	水溶液				水・水溶液				水・水溶液	水・水溶液
設置方法	ライン側横置き(オフラインタイプ)				ライン側横置き(オフラインタイプ)				配管直結(インラインタイプ)	インラインタイプ/ オフラインタイプ
稼働方法	ポンプ式				水中ポンプ等の最適なシステムを ご提案いたします				自力(液体の流動力)	自力/ポンプ式
配管工事	不要				不要				要(別途工事)	要(別途工事)
電源	三相200V	三相200V		ご提案するポンプに応じます				不要	ポンプ式の場合は要	
ポンプ出力	180W	250W						なし	ご提案するポンプに 応じます	
処理目安	~500L	~1,000L		~500L	~1,000L		~500L	オーダーメイド		
サイズ	H670XW530XD250	H800XW630XD250		H450XH450XD250	H550XW500XD250		H365XW190XD190			
ヘッド部材質	ポリプロピレン				ポリプロピレン				ポリプロピレン	ステンレス
ハウジング部 材質	ポリカーボネート/ポリプロピレン				ポリカーボネート/ポリプロピレン				ポリカーボネート/ ポリプロピレン	
耐圧	0.49Mpa				0.49Mpa				0.49Mpa	オーダーメイド

※付属品(電源コード・コンセント・ホース・給水ストレーナ・Y字ストレーナ等)については、ご使用状況に応じてご提案いたします。

ABMES(アクアビームス)の設置イメージ

Aタイプ

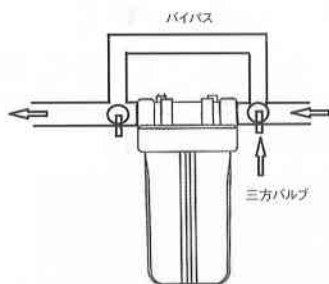

CSタイプ
CLタイプ

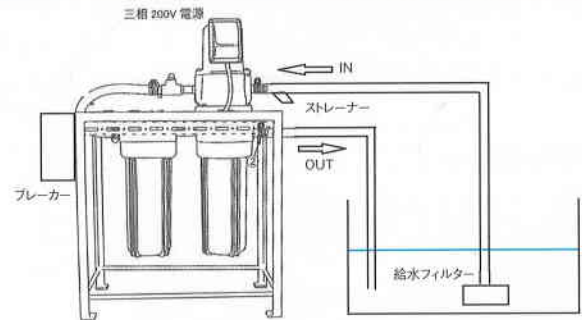

※全商品PL保険(生産物賠償責任保険)加入済み
 ※このカタログに収録した製品型式・外観・仕様・価格については予告なく変更する場合がありますので、あらかじめご了承ください。

製造元 株式会社 アトレス

〒633-2123 奈良県宇陀市大宇陀藤井 531
 TEL 0745-83-3335 FAX 0745-83-3800
<https://atres.co.jp>